

БЛОКИ ПИТАНИЯ БЕСКОНТАКТНЫХ ДАТЧИКОВ типа БПР-4

ОБЩИЕ СВЕДЕНИЯ

Блоки питания релейные типа БПР-4 предназначены для коммутации электрических цепей управления и сигнализации при автоматизации различных систем.

УСЛОВИЯ ЭКСПЛУАТАЦИИ

Диапазон рабочих температур от -30 до +50°C при относительной влажности 95%.

Блок питания выдерживает воздействие вибрации с частотой 10...55Гц с амплитудой не более 0.15мм.

ТЕХНИЧЕСКИЕ ХАРАКТЕРИСТИКИ

Модификация прибора	БПР-4-1	БПР-4-2	БПР-4-3
Выходное напряжение блока, В	24	24	12
Тип комплектуемых датчиков	БВК-260, БВК-420, ПИП-8, ПИП-16, КВП-8, КВП-16, БТП, КВД-25, ВПБ (n-p-n)	ВПБ (p-n-p)	ПИЩ-6, ПИЩ-5
Схема подключения нагрузки	к «минусу» питания	к «плюсу» питания	
Напряжение питания, В	220		
Частота питающей сети, Гц	50		
Потребляемая мощность, В·А, не более	11.4		
Коммутируемое напряжение, В	250		
Коммутируемый ток, А	5		
Масса, кг	3.0		

СХЕМЫ ЭЛЕКТРИЧЕСКИЕ ПРИНЦИПАЛЬНЫЕ

Блок БПР-4-1

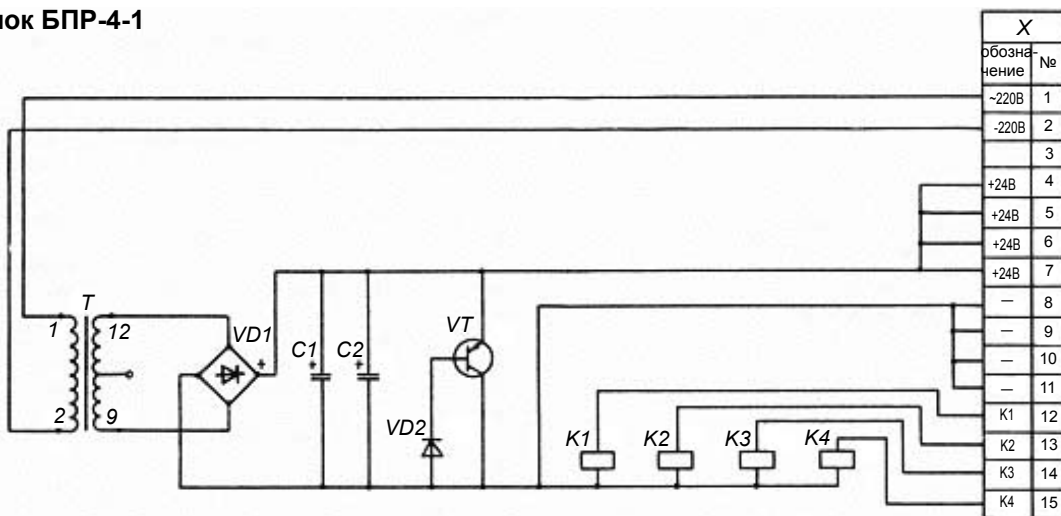

Блок БПР-4-2

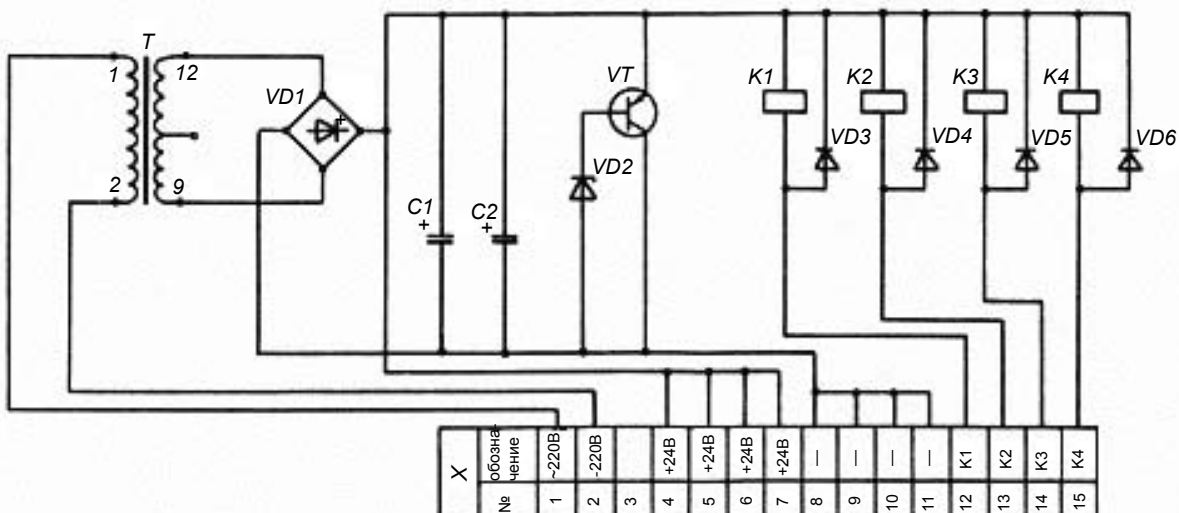

Блок БПР-4-3

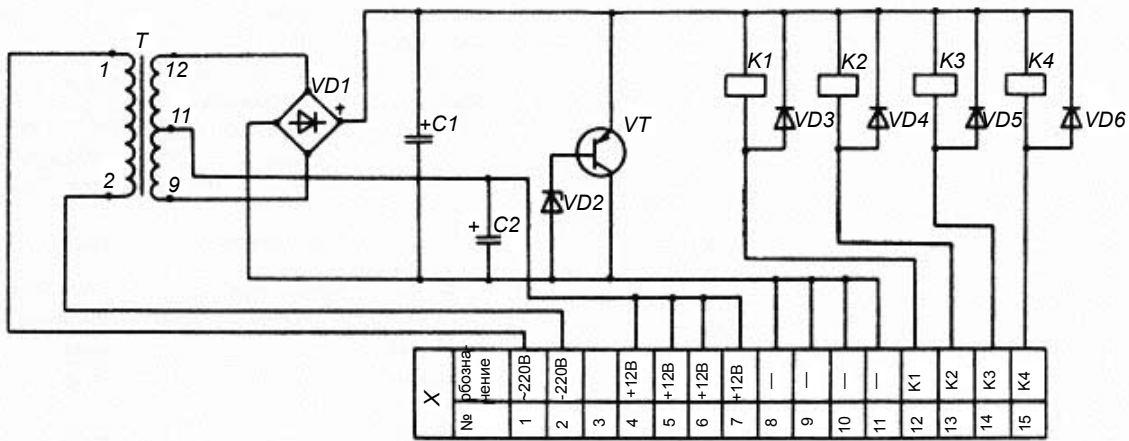

ГАБАРИТНЫЕ И УСТАНОВОЧНЫЕ РАЗМЕРЫ

